

Esclafit Teatre

Manual per a ociosos i bruixes de dol

Text i direcció:
Joan Nave



amb Tomàs Mestre
i Marina Mulet

L'homenatge
teatral a
Joan Fuster i M.M.Marçal

FITXA TÈCNICA

FITXA TÈCNICA

MANUAL



Escenari (mesures òptimes)

- Fons: 6m des d'americana
- Alçada a vares: 5m
- Alçada a bambalinó de boca: 4,5m
- Amplada de boca: 8m

Càmera negra i maquinària

- Completa. Teló de fons, 4 bambolines i 8 cametes per aforament lateral. · 2 Vares electrificades

So

- Equip de so suficient per a cobrir tota la sala i poder tindre una resposta en tot el rang de freqüència de 100db en control de so. (nexe, EV, eaw, meyer o similar) · 2 monitors autoamplificats 12" 500w mínim amb suport per a volar o trípodos · Taula de so digital o analògica de 16 canals.
- 2 micròfons de diadema amb antenes actives i piles (Els aporta la companyia) · Entrada stereo ordinador a control.
- Patx de so des de muscle a control en el pati de butaques de 12 canals més 4 de retorn.
- Cablejat necessari i en perfecte estat, per a tot l'equip que s'utilitza en funció. · Nota: les taules de so i d'il·luminació han d'estar una prop de l'altra, a la sala, fora de cabines tancades (imprescindible per a esta funció, doncs els actors porten microfonía).

Il·luminació

- Regulació: canals de 2 KW.
- Focus:
 - 10 Pc's 1KW
 - 4 Ch Regulats
 - 7 Retalls 25-50°
 - 8 Par Led RGBW
- Tots els focus amb porta-filtres i accessoris.
- 3 vares electrificades a l'escenari.
- 1 vara frontal a sala.
- 4 enviaments en terra a dimmer per a carrers i escenografia
- 2 peanes H. .
- Màquina de fum tipus Hazer. (Aporta la companyia)
- Escala per a enfocament en bones condicions.
- Taula d'il·luminació digital i programable, amb monitor. (Aporta la companyia) · Cablejat necessari per a vares i enviaments necessaris a terra.
- Nota: les taules de so i il·luminació han d'estar una prop de l'altra, a la sala, fora de cabines tancades (imprescindible, doncs en esta funció tots els actors porten microfonía).





FITXA TÈCNICA MANUAL

Muntatge

- Muntatge: 3h.
- Desmuntatge: 1h.
- Duració de l'obra: 60min. Sense descans

Personal per a muntatge i desmuntatge: 3 persones

- 1 tècnic d'il·luminació.
- 1 tècnic de so.
- 1 tècnic d'il·luminació i so (Aporta companyia)

Personal per a servir funció: 1 persona

- 1 tècnic d'il·luminació.

Altres

- Camerino per a 2 actors.
- 1 camerino per a tècnics.
- Aigua mineral per a tècnics, ajudants i actors, durant el muntatge i la representació.
- Neteja d'escenari abans de representacions.
- Es precis que l'arribada de la companyia a l'escenari estiga lliure d'elements que puguin entorpir el muntatge.
- Aparcament: La sala ha de proporcionar un espai per a l'estacionament del vehicle de la companyia i per a la càrrega i descàrrega. En cas de que el vehicle no puga quedar-se allí durant el muntatge i la representació, la sala ha de proporcionar un espai adient.

Advertències

- Durant la representació i els assajos s'utilitza màquina de fum.
- Una vegada començada la representació no es permetrà l'accés a sala.





Telèfons de contacte

Tècnic de l'espectacle: Dani Serrano (652721361 / daniserra.daniel@gmail.com) ·
Tècnic de l'espectacle: Noel Buades (656 91 80 53 / noel.buades@gmail.com)
Producció: Roo Castillo (649261821 / rosaesclafit@gmail.com)

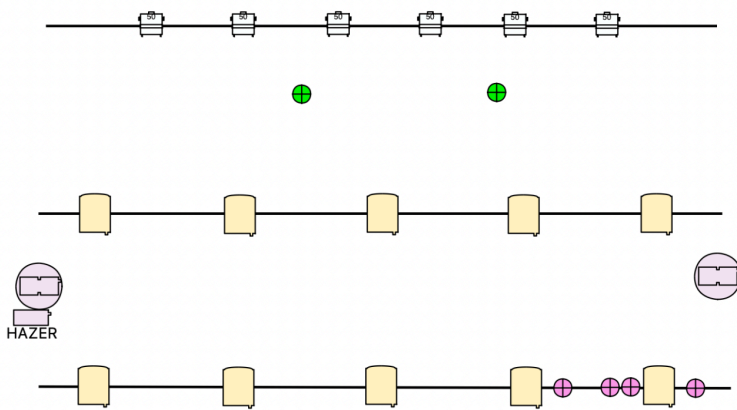
www.esclafitteatre.com
productora@esclafitteatre.com





	10 UD. PC 1KW
	4 UD. CH REGULAT EN VARA
	5 UD. RETALL 1Kw 15/30
	2UD. RETALL 1KW 25/50
	2 UD. CH DIRECTE 230V

DANI SERRANO 652721361
 DANI@AUDIOSAIT.COM
 NOEL BUADES 659918053
 NOEL.BUADES@GMAIL.COM

